



numismatisk rapport 134

Meddelelser fra Dansk Numismatisk Forening



Christian IV, mark/8 skilling lybsk 1641-1645 Glückstadt
Christian IV's 24 skilling 1624 – en enlig svale til brug i Kongsberg (?)

September 2017



*China, The Imperial Order
of the Double Dragon.
Hammerslag: 90.000 kr.*

Mønter & Medaljer

bruun-rasmussen.dk



numismatisk rapport

Meddelelser fra Dansk Numismatisk Forening

Ansvarshavende:

Formand i Dansk Numismatisk Forening
Preben Nielsen
Gallionsvej 12. 2.th.
DK-1437 København K
Tlf. 20 20 78 16

Annoncer:

Birger Bentsen
brevbud@numismatik.dk
Tlf. 55 77 19 66

Grafisk ansvarlig:

Torben Hansen
num-rap@numismatik.dk

Tryk: Frederiksberg Bogtrykkeri A/S

Annoncepriser (excl. moms og evt. repro):

Side 2, 4 eller Bagsiden kr. 1.600
Helside 1/1 (126 x 188 mm): kr. 1.400
Halvside 1/2 (126 x 92 mm): kr. 800
Kvartside 1/4 (126 x 43 mm): kr. 500

Copyright:

Gengivelse og kopiering af signerede artikler eller dele deraf er kun tilladt med forfatterens skriftlige tilladelse. Omtale og korte uddrag af artikler og meddelelser er tilladt med kildeangivelser.

Næste nummer: Primo november 2017
Deadline for bestilte annoncer:
20. september 2017

ISSN 0105-8126

Indhold

Sven Aagaard:

Christian IV's 24 skilling 1624
– en enlig svale til brug i Kongsberg (?) 5

Sven Aagaard:

Christian IV, mark/8 skilling lybsk
1641-1645 Glückstadt 11

Niels Stampe:

Fra den numismatiske verden 20

Niels Stampe anmelder:

En perle af en bog og et
pragtfuldt katalog 23

Ny interessant og på flere punkter
mærkværdig erindringsmønt
fra Nationalbanken 25

Pilegaards Antikvariat og Mønthandel
– 25-års jubilæum 27

Børser & Markeder og Auktioner ... 27

Indkaldelse til

Dansk Numismatisk Forenings
ordinære generalforsamling 28

Jørgen Hede

29. nov. 1921 – 24. maj 2017 29

Foreningsmøder i DNF 30

Bestyrelsen i DNF 31

**Dansk Numismatisk
Forenings møder:**

Bethesda

Rømersgade 17, 1362 Kbh K, Israels Plads

www.numismatik.dk

Solgt på vor Storauktion 197 i januar:



1/8 SPDR. 1636 I KV. 1
NOK 48.000,- inkl. prov.



SØLVMEDALJE,
FREDERIK IV I KV. 01.
NOK 34.800,- inkl. prov.

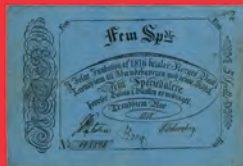

5 SPDR. 1828 I KV. 1
NOK 138.000,- inkl. prov.



1 ROUBLE 1896 CM,
KM. KV. 01.
NOK 7.440,- inkl. prov.



12 SK 1850 I KV. 0.
NOK 11.760,- inkl. prov.



100 KR 1944 X LONDON
NOK 108.000,- inkl. prov.

Første. Anden. Solgt!

MER END 2500 BUDGIVERE DELTAGER PÅ HVER AUKTION

Har du noget, du ønsker at sælge? Indlevering til næste Storauktion og daglige onlineauktioner modtages fortløbende. Kontakt vort kontor i København eller Århus snarest!



SKANFIL
Danmark as

www.skanfil.no Skanfil København: Frederiksborggade 41, 1360 København K / 20 9110 37 /
kobenhavn@skanfil.no // Skanfil Århus: Anker Jensens Vej 4, 8230 Åbyhøj / 41 99 02 99 / arhus@skanfil.no

Christian IV's 24 skilling 1624

(H.130, Sieg 74) – en enlig svale til brug i Kongsberg (?)

I 1624 lod Christian IV udmønte den første 24 skilling i dansk mønthistorie. Herefter skulle der gå over 100 år, før den næste 24 skilling så dagens lys i 1731 (H. 6A, Sieg 3.1). Denne gang med monarken Christian VI's portræt på forsiden. Så forsøget under Christian IV med at lancere en 24 skilling slog tydeligvis ikke an som en gængs nominal i omsætningen.

Regnskabstal og udmøntning

Ifølge møntregnskaberne omfattede udmøntningen af 24 skillingen også kun 3.655 rigsdaler¹ svarende til godt 15.000 eksemplarer mod f.eks. en udmøntning på 31.032 rigsdaler af den i dag heller ikke synderligt almindelige 16 skilling 1624 (H. 131, Sieg 69).

For udmøntningen stod Nicolaus Schwabe, der siden 20. januar 1622 havde været uvirksom. Hvor Schwabe tidligere i vidt omfang anvendte valseprægning² – antagelig ved brug af det valseværk, som blev opstillet i 1582 i Frederiksborg³ – er 24 skillingen slået på gammeldags vis ved simpel hammerprægning under anvendelse af runde stempler, der medførte en vilkårlig stempelstilning. Udmøntningen fandt sted i den gamle ankersmedje, hvor der tidligere blev møntet under Frederik II⁴, i dag Holmens Kirke.

Stempelundersøgelse

Der er gennemført en stempelundersøgelse ved brug af mikroskoptegnetoden⁵ (MDTM)⁶ på basis af scanninger, fotokopier og auktionsafbildninger⁷. Undersøgelsen dokumenterer, at der til udmøntningen kun er brugt 2 forside- og 3 bagsidestempler, der er sammenkoblet i én kort kæde som vist fig. 1. Det mere forfinede skårne forsidestempel 24-1, hvor korset modsat forsidestempel 24-2 bærer en øvre korsarm⁸, anses for at være det først fremstillede⁹. Bedømt ud fra antallet af registrerede eksemplarer har forsidestempel 24-1 været mærkbart mere anvendt end forsidestempel 24-2, hvilket understøtter antagelsen om kronologien i stemplernes anvendelse.

Af Sven Aagaard

1. Wilcke 1919, s. 222, tabel.

2. Aagaard, upublicerede stempelundersøgelser af en række tidligere mønter slået af Nicolaus Schwabe. Der savnes en samlet undersøgelse af anvendte udmøntningsteknikker for alle Christian IV's mønter.

3. Hede 1978, s. 157.

4. *Ibid.* s. 161.

5. Aagaard 1986 og 1994.

6. Metoden er nyligt omdøbt til MDTM (= Microscope Drawing Tube Method), Aagaard & Märcher 2015.

7. Den kgl. Mønt- og Medaillesamling, Nationalmuseet, takkes for adgang til at fotokopiere/scanne eksemplarerne i hovedsamlingen samt stanniolaftrykkene i Schous kartotek. Mønterne er i øvrigt så velprægede, at eventuelle senere auktionssalg sjældent kan fastlægges ud fra stanniolaftryk.

8. Denne forskel på de to forsidestemplers udformning er forbigået i Schou 1926, s. 132.

9. *Jf.* Aagaard 1995.



Fig. 1. Forside- og bagsidestempler anvendt til 24 skilling 1624 (H. 130) og deres koblingsforhold.

Mønten blev slået efter forordningen af 14. februar 1624, der satte rigsdaleren lig 100 skilling dvs. at den samlede udmøntning omfattede 365.500 skilling, hvorved den gennemsnitlige stempelholdbarhed kan beregnes til henholdsvis 7.600 mønter¹⁰ pr. forsidestempel og 5.070 pr. bagsidestempel. Disse værdier er dog formentlig for lave i forhold til andre sammenlignelige udmøntninger, da stemplerne næppe alle er brugt fuldt ud.

Ændret værdiansættelse

Ved forordning af 4. maj 1625 blev værdien af speciedaleren ændret til 96 skilling og 24 skillingen samtidigt nedsat til 20 skilling, hvilket umiddelbart forekommer for lavt¹¹. Udmøntningsformlen for 24 skillingen kendes ikke, men mønten antages af Hede at have en sølvholdighed på 85,9%. Endvidere oplyses den at have en gennemsnitsvægt på 6,05 gram. Dette giver et gennemsnitligt sølvindhold på 5,2 gram sølv, hvor speciedaleren gennemsnitligt indeholdt 25,781 gram. Da $\frac{20}{96}$ af dette sølvindhold udgør 5,37 gram, og en speciedaler i småmønt altid har et lavere indhold end speciedaleren, må værdiansættelsen af 24 skillingen dog ses som en genopretning af en tidligere for stor forskel i værdiforholdet¹².

Hvorfor en 24 skilling?

Det store spørgsmål, der melder sig er: hvorfor udmønte en 24 skilling, som ikke tidligere var udmøntet, og som først mere end 100 år efter genopstår i dansk møntvæsen? Et éntydigt motiv hertil kendes ikke, ligesom det gælder for størstedelen af øvrige udmøntninger i 1600-tallet. Muligvis findes der ingen kilder, som kan besvare spørgsmålet. Alligevel forekommer det påfaldende, at hverken Wilcke eller Hede har forholdt sig til, hvilke samfundsmæssige behov de respektive nominaler skulle dække. Det eneste eksempel på en konkret anvendelse af mønter, som jeg umiddelbart kan pege på, er den senere udmøntning af



24 skilling 1624, H 130, S 74.
Bruun Rasmussen 864 / 213
Ca. 120%

kobber ½ skillingerne 1719, 1745, 1751, 1755 og 1762, der skulle bruges som “tavlepenge” i kirkerne som almisse til de fattige¹³.

For 24 skillingen er der dog muligvis en forklaring på udmøntningen, og den ligger næppe i Danmark, men snarere i Norge.

Møntøkonomien i Kongsberg

I oktober 1623 blev der i Numedalen i Norge fundet så lovende sølvforekomster, at der i 1624 oprettedes et møntsted i Christiania (senere Oslo) til at forvandle det udvundne sølv til mønt. Fundet gav samme år anledning til grundlæggelse af minebyen Kongsberg med tilhørende sølvværk, som frem til 1628 blev drevet som en ren statsvirksomhed under Christian IV's ejerskab.

Christian IV var så begejstret for sølvfundet, at han personligt besøgte fundstedet, ligesom han i 1624 af det først udvundne sølv lod den københavnske møntmester Nicolaus Schwabe slå gavemønter til sine børn i form af særlige speciemønter¹⁴. Minedriften og driften af sølvværket krævede ansættelse af efterhånden flere hundrede arbejdere, hvoraf en stor del var udlændinge. Disse skulle selvfølgelig lønnes, og da Mønten i Christiania kun slog speciemønt frem til 1641 og kun kronemønt fra 1649, må aflønningerne nødvendigvis være sket ved overførsel af nyslået¹⁵ mønt fra København¹⁶.

Da kongen selvsagt ikke kunne vide, hvor rige minerne var, kan den i dansk mønthistorie enestående bredspektrede udmøntning i 1624 formentlig ses som udtryk for en forventning, eller måske snarere et håb hos kongen om, at minedriften i Norge ville eksplodere i omfang, og dermed meget hurtigt kræve store overførsler af mønt fra København. Alene i København blev der i 1624 således slået 20 forskellige nominaler af sølv mønt, hvoraf dog kun 1/3 oversteg 10.000 rigsdaler. Men selv leverancer af nogle få tusinde eksemplarer kunne principielt være betydningsfulde for møntøkonomien i et økonomisk isoleret¹⁷ minesamfund som Kongsberg. I den sammenhæng giver det principielt også mening af slå en beskeden mængde 24 skillinger.

Dette er en problematik omkring den monetære forbindelse mellem Mønten i København og Norge, som man må håbe, at norske numismatikere og historikere med adgang til de relevante arkiver vil finde interesse i nøjere at afdække.

10. For forsidestempler:
 $365.000 / (2 \times 24) = 7.600$ mønter/
 stempel.

11. Hede 1978, s. 166.

12. Med en værdi på 100 skilling for en speciedaler rummede $24/100$ heraf $25,781 \times 24/100 = 6,19$ gram sølv.

13. Guldborg 1999, s. 107-108. Det oplyses heri, at nævnte kobber ½ skillinger alle er udmøntet efter anmodning fra Directionen for Fattigvæsenet.

14. Aagaard 2016a.

15. Det forekommer udelukket, at aflønningerne kunne ske i gammel mønt, da det hos arbejderne ville skabe usikkerhed om lige aflønning for samme arbejde.

16. Aagaard 2016b.

17. Købmænd havde forbud mod at drive handel i byen, *ibid.*, s. 17.

18. Anvendte forkortelser se Aagaard 2010, s. 319-330.

19. LEB refererer til stanniolaftertryk i Schous kartotek. Da L.E. Bruuns hovedsamling for tiden er utilgængelig, har det ikke været muligt at kontrollere, om registrerede eksemplarer findes her eller er videresolgt på dubletauktionen i 1925.

Omskrifter

Fs: CHRIS TIAN: IIII-D: G:DA: (24-1)

Fs: CHRIS TIAN: IIII-D G:DA (24-2)

Bs: NORVE:VAND:GOTOR Q · R.EX ♣/ XXIII SKILLI NG DAN 1624 (24-1)

Bs: NORVE:VANDAL: GOTO Q · REX ♣/ XXIII SKILLI NG· DAN 1624 (24-2)

Bs: NORVE:VANDA: GOTO Q · REX ♣/XXIII SKILLI NG DAN ·1624· (24-3)

Stempelkombinationer:

24-1/24-1 (T1.1); 24-1/24-2 (T1.2); 24-2/24-2 (T1.3); 24-2/24-3 (T1.4).

Registrerede eksemplarer¹⁸

T1.1 (24-1/24-1) (Sch. 77): Den kgl. Mønt- og Medallesamling (KMMS)/651; Norges Teknisk-Naturvitenskapelige Universitet, Trondheim; Sveriges ekonomiska museum, Kungliga Myntkabinettet, Stockholm; Arkeologiska institutionen och historiska museet, Lunds Universitet; ABR 382/150; ABR 527/116 = JDK 3/645; ABR 661/207 = ABR 758/4058; ABR 824/5031; ABR 829/5089; ABR 844/5068; Horn 6/238 = ABR 799/5105; Horn 18/101; Horn 22/41; Horn 31/181; Horn 41/205 = HØI 10/1584; HØI 8/101; HØI 18/626; HØI 117/3668 = ABR 764/5123; HØI 133/1236; IK 28/37; IK 39/22; Künker 59/751; Lerche/645 (ex. DNF dec. 1969/46) = HØI 21/893; MMAS 2005/109; Møntstuen L11/67; N&T 731/305; OMH 44/772; Z5/78; HØI+AHL 1/985 + 1 privateje. Fandtes hos Bille-Brahe; Bech; Glückstadt; Guildal; LEB¹⁹; Hauberg; skiferdækker Ernst.

T1.2 (24-1/24-2) (Sch. 74): KMMS/652; Odense bys museer; Norges Teknisk-Naturvitenskapelige Universitet, Trondheim; Hede 1/255; OMH 17/663 = HØI 10/1585; OMH 61/1184; Z1/132 (ex. Jeppesen/223); ABR 864/213 (Arne Andreassen 2) + 1 privateje. Fandtes hos Bille-Brahe; Glückstadt; Guildal; Hauberg; L. Chr. Petersen.

T1.3 (24-2/24-2) (Sch. 75): KMK; Horn 12/153; HØI 29/992; PHK V/83. Fandtes hos La Cour; LEB.

T1.4 (24-2/24-3) (Sch. 76): KMMS/653; Norges Teknisk-Naturvitenskapelige Universitet, Trondheim; Uppsala Universitets Myntkabinettet; ABR 375/227; ABR 397/274; Glückstadt = ABR 546/103; ABR 645/184; ABR 810/5112; ABR 1643/5048; Horn 24/46; HØI 133/1237; Kühl/144; N&T 739/226; Schou/272 = Z2/82; OMG 2/1227 + 1 privateje. Fandtes hos Bille-Brahe; Guildal; LEB.

Litteratur

Guldborg, Kurt, "Frederik IV's ½-skillling fra København 1719", *Amagerlands Numismatiske Forening* 239, 1999, s. 107-108.

Hede, Holger, *Danmarks og Norges mønter 1541-1814-1977*, Dansk Numismatisk Forening, 3. reviderede udgave, 1978 (H.).

Schou, H.H., *Beskrivelse af danske og norske mønter 1448-1814 og danske mønter 1815-1923*, Udgivet af Numismatisk Forening, København 1926 (Sch.).

Wilcke, Julius, *Christian IV's Møntpolitik 1588-1625*, NFM II, København 1919.

Aagaard, Sven, "Stempelundersøgelse ved anvendelse af stereomikroskop med tegneapparat", *Nordisk Numismatisk Unions Medlemsblad*, 1984, s. 112-115.

Aagaard, Sven, "Anvendelsen af mikroskoptegnemethoden til stempelundersøgelser", *Nordisk Numismatisk Unions Medlemsblad*, 1994, s. 138-145.

Aagaard, Sven, "Kreativitet og konformitet ved stempelfremstilling", *Numismatisk Rapport* 45, 1995, s. 135-142.

Aagaard, Sven, *Frederik III – guldmonter og speciemonter 1648-1670*, Dansk Numismatisk Forening 2011.

Aagaard, Sven & Märcher, Michael, "The Microscope Drawing Tube Method (MDTM) - an Easy and Efficient Way to Make Large Scale Die Studies", *The Numismatic Chronicle* 175, 2015, s. 249-262 + tavle 28-31.

Aagaard, Sven, "Christian IV's gavemønter 1624", *NNF-Nytt* nr. 1/2016a, s. 12-17.

Aagaard, Sven, "Minebyen Kongsberg og dens møntforsyning fra 1624", *NNF-Nytt* nr. 2/3, 2016b, s. 16-23.

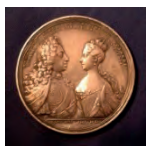

Bygballe Coins

Køb – Salg – Vurdering

Danske mønter, medaljer og numismatisk litteratur

www.bygballecoins.com

STORAUKTION PÅ AMA'R

Lørdag 14. oktober

Kl. 10.00 - 14.00 (eftersyn 10-11)

Hvis du vil byde på auktionen skal du være medlem af ANF.

Medlemskab kan tegnes på dagen eller via vores hjemmeside.

Auktionsliste med billeder: anf-mont.dk

Følg os på Facebook – Anf-mønt Amager

Evt. personlig kontakt til formand Steen Jakobsen 40 46 44 19

Amagerlands
Numismatiske
Forening

**Foreningshuset
Amagerlandevej 71, Kastrup**
Gode P-forhold som er gratis

MØNT BØRS På Scandic



Dansk Numismatisk
Forenings MøntBørs 2017
afholdes på Scandic Hotel
København

Søndag 29. okt. · kl. 10-16

Vester Søgade 6.
Tæt på Vesterport
station og Hoved-
banegården.
Entre DK 80,-

**Mønt-
handlere,
klubber og
auktions-
firmaer**

Copenhagen Coin Fair
www.cphcoinfair.dk
Arrangør: Dansk Numismatisk Forening

Christian IV, mark/8 skilling lybsk 1641-1645 Glückstadt – (H.175 A-C · Sieg 175.1-3)

Glückstadts grundlæggelse og møntsted

I 1616 grundlagde Christian IV Glückstadt som en handels- og fæstningsby ved Elbens udmunding i håb om bl.a. gennem opkrævning af told at kunne konkurrere med Hamburg. Til formålet gav kongen bl.a. religionsfrihed, hvilket betød, at bl.a. 30 familier af portugisiske såkaldte sefardiske² jøder i 1620'erne og 1630'erne slog sig ned i byen.

Få år senere ca. 1618 oprettedes her et møntsted³ angiveligt foranlediget af en henvendelse fra Albert Dionis, der selv var sefardisk jøde. Han var kort forinden blevet fordrevet fra Hamburg, efter at han – som møntmester for grev Ernst af Schaumburg og Holstein-Pinneberg (1569-1622) – i dennes navn have slået underlødige mønt⁴. Den 7. juli 1619 modtog Dionis fra Christian IV privilegium til at slå ligeledes underlødige såkaldte denninge⁵ (H. 167-169). Chr IV var ikke just tilbageholdende på det område jf. de senere så udskældte hebræermønter. Udmøntningen af denningene indstilledes herefter indtil 1623, hvor Dionis frem til 1630 slog et varierende sortiment af nominaler inklusive speciemønt. Herefter lå mønten atter stille indtil ansættelsen den 17. september 1640 af Simon Timpfe som møntmester i forpagtning. Simon Timpfe blev i 1643 afskediget på gråt papir⁶ og 2. november 1644 erstattet af Jacob Schwieger⁷, hvis forpagtning ophørte 14. maj 1647⁸.

Udmøntningen af 8 skilling lybsk

Denne artikel omhandler 8 skilling lybsk⁹ (fig. 1), som de to sidstnævnte møntmestre slog henholdsvis 1641-1642 og 1645. Begge anvendte gammeltdags hammerprægning med runde, håndholdte stempler. På forsiden af mønterne er vist et hørjævnt, kronet brystbillede af Christian IV over et våbenskjold med 3 løver og 9 hjerter, mens bagsiden prydes af en nøgen,

Af Sven Aagaard¹

Samtlige noter på side 19

Glückstadt udvidelsesplaner fra 1643. Byens karakter af planlagt fæstningsby fremstår tydeligt.

Kort af Caspar Danckwerth (1605-1672), Johannes Mejer (1606-1674)

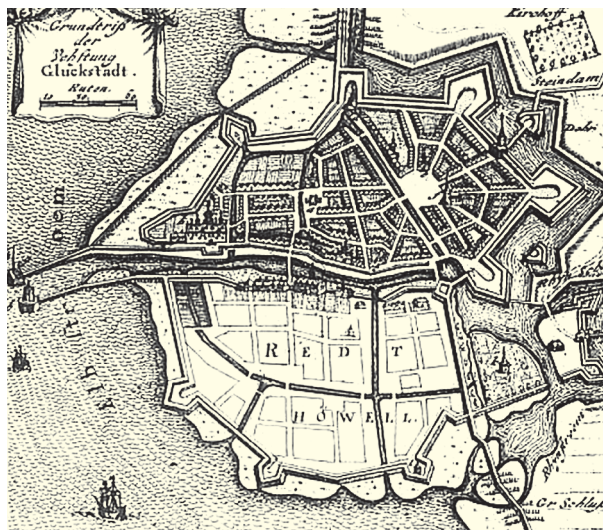

Fig. 1. 8 skilling lybsk 1641.



frontvendt kvindeskikkelse stående på en kugle¹⁰ bærende et sejl i den venstre, opadstrakte arm. Motivet, som er en heraldisk gengivelse af den romerske lykkens gudinde Fortuna, refererer til byens navn (glück = lykke).

Simon Timpfes udmøntning angives af Wilcke til at have udgjort sammenlagt 5.275 rigsdaler fordelt med 1.456 rigsdaler i 1641, 582 rigsdaler i 1642 og 3.237 rigsdaler i 1643¹¹. Da 8 skillinger ikke kendes med årstallet 1643, må udmøntningen være fortsat udover kalenderåret med stempler med årstallet 1642. Størrelsen af Jacob Schwiegers udmøntning af 8 skillinger i 1645 er ikke kendt, men har – bedømt ud fra det anderledes beskedne stempelantal – næppe overskredet 1.000 rigsdaler.

Stempelundersøgelse

Der er gennemført en stempelundersøgelse ved brug af mikroskoptegnetmetoden¹² (MDTM)¹³ på basis af fotos¹⁴, scanninger, fotokopier og afbildninger i auktionskataloger¹⁵. Undersøgelsen dokumenterer, at Simon Timpfe til sin udmøntning brugte 10 forside- og 5 bagsidestempler, der er sammenkoblet i to kæder, hvorimod Jacob Schwieger kun anvendte 2 stempelpar, der kobler til en kort kæde (fig. 2).

Simon Timpfes 8 skillinger lybsk 1641-1642

Stilmæssigt grupperer stemplerne anvendt af Simon Timpfe sig i to grupper, hvilket tyder på, at der efter den første udmøntning er ansat en ny stempelskærer på Mønten. Stilmæssigt skete der også en betydelig ændring i møntbilledet, ligesom kongenummeret i 1642 ændres fra IIII til 4. Endvidere blev forsidens brystbillede af Christian IV mere forenklet startende med et påfaldende primitivt portræt (for side 42-1), ligesom våbenskjoldet under brystbilledet fik lige sider mod de tidligere stemplers indbuede sider. Til gengæld er våbenskjoldet i de første 3 forsidestempler i den anden serie forsynet med hankformede forsiringer ved siderne. I overens-

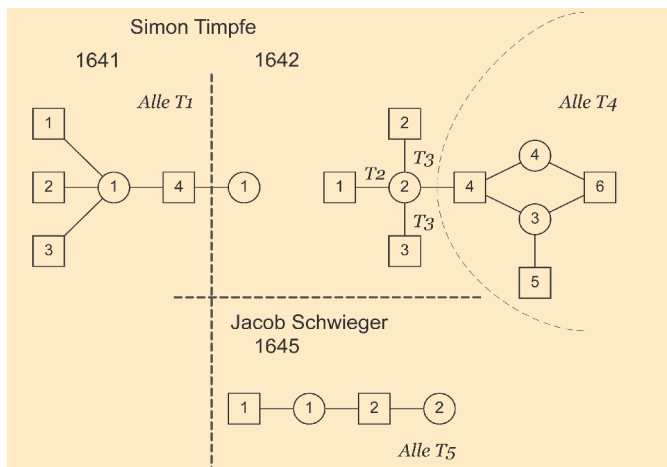

Fig. 2. Koblingskema for 8 skilling lybsk 1641-1642, 1645¹⁶.

stemmelse med princippet om kreative og konforme perioder i stempeludformningen¹⁷ forsvinder også disse på de tre sidste forsidestempler. Endelig skal det bemærkes, at Fortuna på de to første bagsidestempler har ansigtet vendt mod siden, mens det er frontvendt på de efterfølgende stempler.

Med undtagelse af det afvigende forsidestempel 42-1 (se nedenfor), er alle stempler kendt i flere eksemplarer. Det vurderes derfor ikke som sandsynligt, at udmøntningen har krævet brug af flere end de i alt 15 registrerede stempler.

Som det fremgår af proveniensoversigten, er der store variationer i stemplernes optræden blandt undersøgte mønter. Om dette skyldes tilfældigheder eller afspejler reelle forskelle i stemplernes holdbarhed, lader sig ikke afgøre.

Stempelforholdet er i øvrigt for begge kæder bemærkelsesværdigt, idet det dokumenterer, at forsidestemplerne – modsat den normale praksis – er anvendt som overstempler, hvor stempelforbruget var størst. For stempelskærerne har bagsidestemplet med Fortuna tilsyneladende været en større udfordring end at skære forsidestemplerne kongeportræt.

Omskrifter¹⁸

Omskrifterne skal ikke gengives her, da de fremgår af stempeltegningerne. Hvad angår forsidestemplerne anvendes samme tekst på alle stempler med den undtagelse, at kongens nummer – som tidligere nævnt – i 1642 ændres fra IIII til 4. For bagsidestemplerne vedkommende forkortes teksten i 1642, ligesom værdiangivelsen VIII ændres til 8 og forkortelsen LS (= lybsk skilling) vendes om til SL (= skilling lybsk)¹⁹.



Den foreløbigt unikke, type T2. Bemærk det lidt "primitive" portræt. Foto: Michael Märcher, DKMM.

Typeoversigt²⁰



T1: 1641-1642.

(Fs. skjold med indbuede sider, uden forsiringer – fint skåret og veldisponeret portræt) (Bs. Fortuna med ansigt vendt mod venstre)

1641

T1.1 (41-1/41-1): KMMS (B895) (SK); Hauberg (SK); HØI 31/1105; Kühl/173, (41-2)/41-1): Odense (st); Bergen (st); Trondheim (st); KMK (st); Lund (st); Bech (st); Bille-Brahe (st); Guildal (st); LEB (st); skiferdækker Ernst (st); Schou/342; ABR 645/219 → HØI 10/1615; ABR 1647/5034; Hess 1927 → Z4/115 → ABR 764/5133; L. Chr. Petersen/656 (st) → Hede III/320; Henry Christensen (7.5.1963)/225; Horn 41/228 → Møntstuen L11/133 → Künker 46/3092 → ABR 799/5111 → ABR 860/169; Horn L6/152 → ABR 864/450; HØI 1/354; HØI 2/423; HØI 10/1614 → ABR 868/17; HØI 29/1007; KSH 376/396; KSH 467/111 → JDK 1/1162; PHK 9/113, (41-3/41-1): KMMS (B896); Bille-Brahe (st), (41-4/41-1): Schou (SK); Horn 31/198 → Künker 59/757; ABR 844/5073.

1642

T1.2 (41-4/42-1): KMMS (B922); Bergen (st); Trondheim (st); KMK (st); Hamburg Museum (fotokopi); Bille-Brahe (st); Glückstadt (st); Hauberg (st); LEB (st); ABR 791/5154; ABR 868/270; AHL 7/799; AHL 10/753; AHL 48/1961; Hede III/321; Horn 25/60 → ABR 687/76; HØI 8/140; HØI 21/899; HØI 133/1250 → IK 28/55; N&T 578/34; Z4/116 → ABR 864/451; PHK 4/88.



T2: 1642.

(Fs. skjold med lige sider, med forsiringer – primitivt skåret portræt) (Bs. Fortuna med frontvendt ansigt)

T2.1 (42-1/42-2): KMMS (KP 1656/780, ex. Schou)

Forsidestemplet er muligvis et prøvestempel, da dets sjældenhed antyder, at det har været meget lidt i brug.

**T3: 1642.**

(Fs. skjold med lige sider, med forsiringer – vellykket, men simpelt skåret portræt)
(Bs. Fortuna med frontvendt ansigt)

T3.1 **(42-2/42-2)**: Odense (st); Schou (SK); Glückstadt (st); Guildal (st); LEB (st); AHL 7/801; HØI 18/638; HØI 133/1253; MMAS 5.10.2003/278 → ABR 799/51123; Møntstuen L6/84; Tietjen 30/506, **(42-3/42-2)**: KMMS (B925) + ét eks. (donation fra Jens Christian Moesgaard); Lund (st); Balleskatten/6409; L. Chr. Petersen (st); ABR 835/5060; AHL 15/794; HØI 10/1617; Oldenburg L9/303 (januar 1985); OMH 28/17.

**T4: 1642.**

(Fs. skjold uden forsiringer – vellykket, men simpelt skåret portræt)
(Bs. Fortuna med frontvendt ansigt)

T4.1 **(42-4/42-2)**: Aarhus (stanniol – stjålet?); Bergen (st); Hamburg Museum (fotokopi); Künker 59/758; Z2/96, **(42-4/42-3)**: Bech → Bille-Brahe (st); Horn 27/93; HØI 9/531; Wallin & Bakos mail bid XIII/275; ABR 1631/5086 + 1 privateje (Hammerich), **(42-4/42-4)**: KMMS (B923); KMK (st); Odense (st); Randers (fotokopi); Bergen (st); Trondheim (st); Paris (st); Balleskatten/6407-6408; Bille-Brahe (st); Hauberg (st); skiferdækker Ernst (st); ABR 328/87; ABR 527/131; ABR 645/229; ABR 758/4072; ABR 764/5134; ABR 816/5078 → ABR 1351/5060; ABR 835/5059; AHL 5/979 = AHL L45/781; AHL 37/1684 → ABR 774/5070; Jeppesen/311 → Hede III/322 → Künker 34/2062 → Künker 69/6200 → MMAS 7.3.2003; Heritage 23.9.2005/12767; Horn 5/265; Horn 30/130; Horn 31/199 → JDK 2/167 → HØI 117/3685; Horn 36/241; HØI 1/355; HØI 10/1618; HØI 88/2803; HØI 129/1664; HØI 133/1251 → ABR 1635/5048; Künker 15/1473; Künker 66/2243; Møntstuen L11/135; N&T 762/208; Oldenburg 9.5.1981/627; Oldenburg 17/1200, **(42-5/42-3)**: KMKS (B924); LEB (st); AHL 35/1246; Horn 26/22; HØI 8/141 → MMAS 3.5.2005/151; Kühl/174; Lerche/697, **(42-6/42-3)**: Glückstadt (st); Guildal (st); Hauberg (st); L. Chr. Petersen (st) → Z3/122 (forygldt); Horn 12/167; HØI 10/1616; HØI 127/1608; HØI 133/1252; Oldenburg 18/1412, **(42-6/42-4)**: HØI 129/1665.

Stempeloversigt

Møntmester: Simon Timpfe

Forsidestempler



41-1



41-2



41-3



41-4



42-1



42-2



42-3



42-4



42-5



42-6

Roskilde Mønt- & Frimærkehandel ApS

Se vores webshop på:

www.roskildeonline.com

Algade 28 • 4000 Roskilde • Tlf. 4636 7419 • Fax 4636 7418

roskildefrimont@hotmail.com

Møntmester: Simon Timpfe

Bagsidestempler



41-1



42-1



42-2



42-3



42-4

Møntmester: Jacob Schwieger

Forsidestempler



45-1



45-2

Bagsidestempler



45-1



45-2

T5: 1645.

(Fs. skævt skjold med indbuede sider, uden forsiringer – første portræt (Fs 45-1) vellykket med detaljeret krave, andet portræt (Fs 45-2) mindre heldigt og uden detaljeret krave. En tilsvarende forsimpning ses for de to bagsidestempler, hvor bl.a. sejlet er mere simpelt på (Bs 45-2)).

T5.1 (45-1/45-1): KMMS; Oslo (st); Eremitagen (st); Guildal (st); Hauberg/3418 → Broge/485 → Z2/97; Thomsen/751 → Lyngø/906 → Bech/351 → Glückstadt/1926 → Schou/375 → Hede III/323 → ABR 864/452; (45-2/45-1): LEB/5767 (ex. Timm/787 → Bille-Brahe), (45-2/45-2): KMMS (GP 982, ex. Benzon/145).

Schwieger slog også speciemønt fra 1641 og helt frem til 1648. Her er det påfaldende, at de få stempler, som anvendtes hertil i 1645, er markant dårligere skårne end stempler anvendt i 1644^{21, 22}.

Speciestemplerne fra 1645 genbruges i 1646 med rettet årstal, hvor de også erstattes af mere velskårne stempler. Dette forløb for speciemønternes vedkommende antyder, at der på Mønten i 1645 kortvarigt var ansat en mindre ferm stempelskærer. Med reference hertil antages det derfor, at det bedst skårne stempelpar anvendt til 8 skillingen 1645 (45-1/45-1) er skåret før ansættelsen af denne stempelskærer, som var ansvarlig for stempelparret (45-2/45-2).

En endelig fastlæggelse af kronologien vil eventuelt kunne foretages ved en stempelrevneanalyse²³, når eksemplaret i LEB's Hovedsamling bliver tilgængeligt for undersøgelse²⁴.

Litteratur

- Harck, Anders, "Christian IV's sene Glyckstadspecier", *Numismatisk Rapport*, 2005, s. 5-13.
- Hede, Holger, *Danmarks og Norges mønter 1541-1814-1977*, Dansk Numismatisk Forening, 3. reviderede udgave, 1978 (H.).
- Schou, H.H., *Beskrivelse af danske og norske mønter 1448-1814 og danske mønter 1815-1923*, Udgivet af Numismatisk Forening, København 1926 (Sch.).
- Wilcke, Julius, *Christian IV's Møntpolitik 1588-1625*, NFM II, København 1919.
- Wilcke, Julius, *Møntvæsenet under Christian IV og Frederik III 1625-1670*, NFM VIII, København 1924.
- Aagaard, Sven, "Stempelundersøgelse ved anvendelse af stereomikroskop med tegneapparat", *Nordisk Numismatisk Unions Medlemsblad*, 1984, s. 112-115.
- Aagaard, Sven, "Anvendelsen af mikroskoptegnetmetoden til stempelundersøgelser", *Nordisk Numismatisk Unions Medlemsblad*, 1994, s. 138-145.
- Aagaard, Sven, "Kreativitet og konformitet ved stempelfremstilling", *Numismatisk Rapport* 45, 1995, s. 135-142.
- Aagaard, Sven, "Kronologi af tidlige Kongsbergkroner 1687 belyst ved stempelrevneanalyse", *NNUM* 2003 nr. 1-2 s. 20-23.
- Aagaard, Sven, "Hidtil ubeskrevet bagsidestempel til Christian IV specie 1645, Glückstadt", *Numismatisk Rapport* 2007, s. 18-19.
- Aagaard, Sven & Märcher, Michael, "The Microscope Drawing Tube Method (MDTM) – an Easy and Efficient Way to Make Large Scale Die Studies", *The Numismatic Chronicle* 175, 2015, s. 249-262 + tavle 28-31.
- Aagaard, Sven, "Valseprægede mønter fra Christian IV – Skilling 1595 og udvalgte mønter fremstillet 1602-1607 af Nicolaus Schwabe", *Numismatisk Rapport* 133, 2017, s. 6-26.

1. Inger Bolt Jørgensen takkes for nyttige kommentarer til artikel.
2. Navnet er afledt af det traditionelle jødiske navn for Spanien (Sefarad), www.jewmus.dk. Begrebet dækker jøder, som henholdsvis 1492 og 1497 blev udvist af Spanien og Portugal for at slå sig ned ved Middelhavskysterne.
3. Hede 1978, s. 168-169.
4. Wilcke 1919, s. 170, Wilcke 1924, s. 207.
5. Wilcke 1919, s. 171.
6. Afskedigelsen skyldtes, at Timpfe havde afagt ed på, at udmøntningen vil følge rigs- og kredsbestemmelserne, særligt i kejser Ferdinands møntordning, Wilcke 1924, s. 226, hvilket var i uoverensstemmelse med hans mere realistiske bestalling. Da det blev opdaget af Hamburg, at han udmøntede i henhold til sidstnævnte, lod Christian IV Timpfe alene bære ansvaret.
7. Er af Harck 2005 og Aagaard 2007 (fejlagtigt?) benævnt Schweiger. Både Hede 1978 og Wilcke 1924 anvender navnet Schwieger, som er videreført i nærværende artikel. Stavemåder for navne var i 1600-tallet flydende, hvilket bl.a. kendes for medaljøren Anton Meybusch. Stavemåden Schweiger kan således ikke ganske udelukkes som legitim.
8. Hans forpagtning blev fornyet 15. juli 1657 og ophørte i 1660, Hede 1978, s. 173.
9. 8 skilling lybsk = 1 mark dansk (= 16 skilling).
10. Kuglen er egentlig en globus og symboliserer iflg. note til ABR 758, lot 4072 angiveligt den usikre menneskelige skæbne.
11. Wilcke 1924, s. 221, tabel.
12. Aagaard 1986 og 1994.
13. Metoden er nyligt omdøbt til MDTM (= Microscope Drawing Tube Method), Aagaard & Märcher 2015.
14. Michael Märcher, Den kgl. Mønt- og Medaillesamling, Nationalmuseet, takkes for levering af fotos af de tre eksemplarer i Balleskatten.
15. Den kgl. Mønt- og Medaillesamling, Nationalmuseet, takkes for adgang til at fotokopiere/scanne eksemplarerne i hovedsamlingen samt stanniolastrykkene i Schous kartotek. Mønterne er i øvrigt normalt så velcentrerede, at eventuelle senere auktionssalg kun sjældent har kunnet fastlægges ud fra stanniolastryk.
16. Mette Christensen takkes for rentegning af koblingskemaet.
17. Aagaard 1995.
18. Omskrifterne på mønterne er meget sammentrængte, og skilletegn kan derfor være svært afæselige ud fra møntgengivelser. Referencer til Schous tekstvarianter er af den grund udeladt i nedenstående variantbeskrivelse. Ved stempelbestemmelse anbefales det således primært at støtte sig til stempeltegningernes overordnede udseende.
19. Da mønterne blev udsendt i 1641, nedsatte Hamburg værdien fra 8 til 7 skilling lybsk, Wilcke 1624, s. 222. Wilcke omtaler eksempler på, at værdibetegnelsen på mønterne i Hamburg (?) blev ændret til VII ved at fjerne det sidste ciffer, *ibid.*, s. 223. For at forhindre dette, anførtes værdibetegnelsen efterfølgende med et 8-tal. Schwiegers senere mønter fra 1645 bærer dog atter den oprindelige værdibetegnelse VIII.
20. For proveniensforkortelser m.v. se Aagaard 2017, s. 24-25.
21. Harck 2005, s. 8-10.
22. Aagaard 2007.
23. Aagaard 2003. Metoden er eksemplificeret ved Kongsberg kroner 1687.
24. LEB's hovedsamling er p.t. deponeret i Nationalbanken, hvor den ikke kan bese.

Fra den numismatiske verden

Af Niels Stampe



Landmandsforsamling i Svendborg 1878



INR 130 omtaltes en engelsk 50 cent 2016 med Peter Kanin på bagsiden til ære for forfatteren Beatrix Potters fødsel for 150 år siden. Mønten blev slået i begrænset oplag, solgt for 55 pund og udsolgt på otte dage. En venlig sjæl gav en tigger sådan en mønt. Tiggeren søgte nærmere oplysninger om den mærkelige mønt. Stor var hans overraskelse, da han erfarede, at mønten solgtes til flere hundrede pund, endda flere tusinde pund på auktioner. Senest har et eksemplar været udbudt på nettet til 10.000 pund (85.000 kr.)! Mønters popularitet er uforudsigelige...

KØBENHAVN. Omkring 30 samlere fra Vest- og Midtjylland har i de senere år hyret en bus til Copenhagen Coin Fair i Falkoner Centret. Sidst på dagen samler de sig i foyeren og diskuterer dagens oplevelser. Så falder det naturligt at spørge til en dem, selv om man ikke kender vedkommende: Hvor kommer du fra? Samler du også på mønter. Hvad samler du? Fandt du noget, du kunne bruge? Osv.

– Så var det, at en lun jyde lige hev to mønter op af lommen og viste dem til mig og sagde nogen i retning af: – Å' ha' kon kjøvt dæm hæ'r tow! – Nå, da-da! Der har du nok revet dig, siger jeg. – Jow, a' ve' æ't ri'tig, men a' kom av mæ njær sæjs siffer i kroner! Mæn dem håd' a' da spar't åp! – Jyden havde købt den gule en-krone 1960 og den vestindiske guld 50 franc, begge i topkvaliteter.

SYDFYNS Møntklub har en fin hjemmeside: sydfynsmontklub.weebly.com, hvor man kan overskue klubbens historie og aktiviteter. Her kan man også finde Per Henriksens hjemmeside. Han samler på objekter og genstande, som kan relateres til Svendborg og omegn. Faktisk en pæn lille samling af medaljer, jetoner, poletter, pengesedler, pins, badges, tokens, emblemer samt Svendborg Bryghus mønter.

Alle objekter er afbildet, vist med data og samlet i ovennævnte grupper. Her vises en sølvmedalje lavet i anledning af Den almindelige danske Landmandsforsamling 1878 i Svendborg, Ø 47 mm i både sølv og bronze.

TYVERI. De ansvarlige i Berliner Münzkabinett må have fået ekstra røde ører, da de morgenen efter 27. marts opdagede,

at en 100 kg tung canadisk guldmønt pist var forsvundet i løbet af natten til trods for panserglass og alle mulige andre sikkerhedsforanstaltninger. Spekulationer går på, om der har været en inside-hjælper, eller om det har noget at gøre med, at der er byggearbejde i gang med bl.a. understøttelse af Bode-Museum.

Der er i alt lavet 5 stykker: 1 til Royal Canadian Mint, 1 til dronning Elizabeth og 3 solgt til private. Det stjalne eksemplar tilhørte en af de private. Møntens værdi er 270 mio. kr. – plus/minus efter dagens kurs.

TIL LYKKE til Albert M. Beck med sine nu 80 år, en bestemt og kontant herre, som har sat sit præg på numismatikkenes samlersområde. Som 31-årig startede han tidsskriftet *MünzenRevue*, som han har redigeret eller overvåget i samfulde 49 år. Imponerende. Tidligt fandt han også ud af, at samlere og handlere manglede et større forum at mødes. Så i 1972 startede han en international børs i Basel, som blev en succes med handlere langvejs fra for at betjene ca. 2.500 samlere.

Da rammerne her blev for snævre og toldreglerne strengere pga. EU, overførte han børsen til Berlin, som nu hedder World Money Fair og tiltrækker ca. 15.000 samlere. Ikke nok med at han har formået handlere og samlere at mødes. I Berlin mødes også møntanstalter, der forsyner pressen med brochurer om nye mønter, distributører, auktionshuse, fabrikanter af blanketter og tilbehør oma.

MÜNCHEN. Ved Numismatas møntbørs i marts foretog 30 mand fra det tyske politi en rassa/kontrol. Tilbageholdt blev en bulgarer og tre serbere, som senere blev løsladt. Så heldig var en afghaner fra Danmark ikke. Han havde et lager af 6.000 mønter og andre 1.000 genstande, som han ikke kunne gøre rede for, hvor stammede fra.

En ny lov i Tyskland kræver, at både handler og samler skal oplyse mønternes proveniens 20 år tilbage. Det har skabt voldsom debat. Hvor mange kan huske 20 år tilbage og svare, hvem man købte mønter af?

SYDAFRIKA. I år fylder **krugerranden** 50 år. Det er en guldmønt, som udkom første gang i 1967. Den opstod som en følge af alt for ustabile valutaforhold i verden. Mønten, som er lovlig betalingsmiddel i Sydafrika, vejer ca. 34 g med 1 oz - 31.1 g - guld. Værdien afhænger af den til enhver tid noterede guldkurs i verden. Første år blev den lavet i 40.000 ekspl., og



Kugerranden fylder 50 år



Roberto Russo fra bogen: *Essays in Honour of Roberto Russo*, R.B. Witschonke og P.G. van Alfen, NAC, 2013

til dato er den udkommet i 61 mio. ekspl., trods omverdenens boykot af mønten under Apartheid-styret. Forsiden prydes af Paul Kruger, der var en populær politiker og president i Boer Zuid Afrikaansche Republiek. Bagsiden viser en springbuk. Ordet krugerrand er registreret varemærke.

NUMISMATICA Ars Classica (NAC) er nok det firma, som i de sidste 25 år på auktioner har solgt flest store samlinger med antikke mønter, sjældne, meget sjældne og unikke stykker i kvaliteter, som vi ordinære samlere kun kan drømme om. Grundlæggeren, italieneren Roberto Russo (1945-2012) opgav en lovende universitetsuddannelse for at hellige sig historie og mønter, fordi han pludselig kom ind i en cirkel med tidens førende historikere og mønthandlere, hvor han sugede viden og erfaring til sig. Talent for at sælge havde han også.

Siden 1989 har NAC haft 100 møntauktioner, både fornemme og traditionelle. Ved selvsyn vil man konstatere, at her går forretning og historie op i en højere enhed.

Russo har kendt både tidens førende handlede og møntsamlere med speciale i antikken. Her opstod venskaber for livet. NAC forsker selv i antikke mønter, støtter mange, været sponsor for institutioner og forskeres viden med udgivelser. Det, som slår denne skribent, er de mange detaljerede beskrivelser med historiske fakta, som følger med i auktionskatalogerne. Det vidner om, at man har en passion for mønter og historie. Og selvfølgelig er illustrationerne knivskarpe og en nydelse for øjet. NAC videreføres af sønnen Arturo.

Et hjertesuk er, at man ikke nænner at skille sig af med de mange flotte kataloger, der vejer et ondt år og tynger i reolen. Hjemmeside: arsclassiccain.com

ENGLANDS største fund af sovereigns er gjort i en opretstående piano! Ikke mindre end 913 hele og halve stykker, dateret mellem 1847 og 1915, vægt 6 kg og markedsværdi ca. 15 mio. kr. Forhistorien: To herrer købte pianoet i 1906. I 1983 blev det erhvervet af en anden familie, som efter en flytning i 2005 mest havde brugt pianoet til pynt. I 2016 donerede de det til en skole, som manglede musikinstrumenter.

Da pianodoktoren skulle stemme 'dyret', dukkede de mange sovereigns op i skjulte hjørner, pænt pakket i poser. For lige at springe alle mellemlid over, bliver enden, at det lokale museum får lov at købe nogle af mønterne til dagspris. Resten, de bliver delt mellem finderne og skolen. De 'glade' givere får ingenting! [youtube.com/watch?v=8G-4ZkxWg](https://www.youtube.com/watch?v=8G-4ZkxWg)



Tilgangen til kvaverstemmerfaget er blevet mærkbart forøget efter det store fund.

En perle af en bog og et pragtfuldt katalog

Nyt dansk hovedværk

Her er anmelderen kommet på en vanskelig opgave, for hvordan honorerer man en samler/forsker, der både for sin egen og for andres skyld har brugt det meste af sit liv på systematisk at studere alle udmøntninger fra Chr. VII's lange regeringsperiode. Det har Frank Pedersen (FP), som i dette på alle måder gennembearbejdede værk på imponerende vis nu har summeret sine anstrengelser op i. En sådan præstation fortjener den dybeste respekt. Værket indeholder både historie, katalog og referencer. Efter gennemlæsning af bogen sidder man en følelse af, at ham der Christian, ham kendte man da godt i forvejen – eller gjorde man nu det? selv om referenten allerede som otteårig i en marskandisers butik faldt for en undselig sølv en-skilling med kongens kontrafej. En mønt, som stadig lever videre i det fynske.

Chr. VII var begavet fra fødslen. Senere blev han sindsyg. Kun i sin første regeringstid havde han mulighed for at tage selvstændige beslutninger, og når han gjorde det, var det altid ud fra den, han sidst havde talt med. Man troede et ægteskab med en ung engelsk prinsesse ville få ham til at falde til ro. Tværtom turede han rundt i København med bl.a. en letlevende dame, kaldet Støvle Katrine. Sammen med hende og en horde sloges og smadrede de bordeller og beværtninger. Senere kom Chr. VII under indflydelse af Struense, som kunne få ham til at gøre hvad som helst. Denne fik så meget magt, at han ikke behøvede at få kongens underskrift til nye love og forordninger, og da Struense desuden havde en affære med dronningen og et barn til følge, kender de fleste nok forløbet med arrestation, dødsdom og senere henrettelse. Christian døde af et slagtilfælde i Rendsborg.

Bogen omhandler udmøntninger fra sidste tredjedel af 1700-tallet med gamle arbejdsmetoder og første del af det ny århundrede, hvor industrialiseringen og automatiseringen begyndte. Det er derfor også en beskrivelse af den dansk-norske mønthistorie, hvor der er synlige forskellige i mønternes blanketter, stempler og præge kvalitet. Bo-

Af Niels Stampe

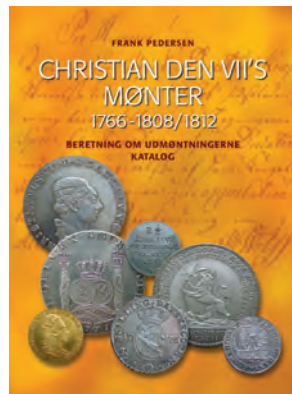

Frank Pedersen:
Christian den VII's mønter 1766-1808/1812. Beretning om udmøntningerne. Katalog. 2017, 398 s., ill., 20x29 cm, indb. Ud giver Dansk Numismatisk Forening. Bogladeprijs 300 kr.
Medlemmer af DNF 250 kr. Forsendelse i DK 50 kr. – udland 100 kr.



Rester af $1/15$ speciedaler efter prøbering (prøvning af lødighed) i forbindelse med falskhedsundersøgelse.

gens indhold er hovedsageligt fremkommet ved hjælp af studier af omkring 3000 dokumenter som kildemateriale i Danmarks Rigsarkiv. Desuden har FP lavet detaljerede analyser af 21.000 mønter, møntaftryk og fotos, indsamlet gennem 30 år ved møntauktioner, hos handlere samt ved besøg i offentlige og i private samlinger.

Bogen består af to hovedafsnit, en tekstdel og en katalogdel. Tekstdelen tager sig af møntvæsenets organisation, udmøntningernes planlægning, blanket- og møntfremstilling, udmøntningernes omfang, mønternes kvalitet, stemplernes anvendelse, randdekorationer, spild, mønter i samtiden, falskmøntneri og meget mere. Der fortælles om udmøntningsforløbet fra planlægning i departementerne til de færdige mønters aflevering, og der fortælles om episoder ved møntstederne og arbejdet med teknologisk primitive værktøjer i et fysisk belastende arbejdsmiljø i slutningen af 1700-tallet.

Katalogdelen rummer en detaljeret beskrivelse af Chr. VII's mønttyper (år for år) og historien bag deres udmøntninger. Foruden mønter til rigets almindelige omløb og større handelsformål, beskrives erindrings- og prøvemønter, vægtlodder og overprægede mønter. Der fortælles om møntsteder, møntmestre, stempelskærere, mønternes vægt, lødighed, stempelantal og -holdbarhed (over 16.000 stempler), hvilket gør det muligt i mange tilfælde at kunne fastslå en mønts relative sjældenhed.

FP bruger både, Hede, Sieg og Schous referencenumre, men fra nu kan man også bruge forfatterens numre, hvis det passer bedre.

Nogle interessante tal og episoder fra bogen: 1-skillings 1771 er præget fra 1771 til 1786 i Altona, København og Kongsberg i et antal af næsten 55 mio. Hver enkel mønt vejer mellem 8.15 og 13.82 gram. Dertil er brugt 652 stempler, som gennemsnitlig kunne holde til 83.000 slag. – Under udgravning i en forstad til Hamborg blev der i 1993 gjort et skattefund med 9.000 mønter. Heraf var 3.435 mønter danske fra 1689-1809. – Det var en alvorlig sag at forfalske mønter. 1801 blev to kvinder dømt til at miste deres ene hånd. Højesteret omstødte dommen til to års tugthus, fordi de kun havde lavet få og ikke særlig vellydende $1/15$ specier og ikke ville være i stand til at sørge for sig selv, hvis de mistede en hånd! – Der er uddrag af dokumenter, hvor man tydeligt ser, at der var stor forskel på høj og lav, cancellisproget højtravende til det pinlige



Eksempel på en portrætpatrice til fremstilling af stempler – skåret af Johan Bauert 1792.

i forhold til nutidens sprog. Men sådan var det dengang, hvis man ville være noget eller bare beholde sin plads i samfundet.

Hvor dokumenter intet svar giver, drager FP flere steder sine egne formodninger og lægger samtidig grunden til videre forskning af Chr. VII's mønter. Men, her og nu har han givet os samlere og historikere en uvurderlig, saglig og spændende ny viden.

Ny interessant og på flere punkter mærkværdig erindringsmønt fra Nationalbanken



Den 7. juni udsendte Nationalbanken en erindringsmønt i anledning af Dronningens og Prins Henriks Guldbryllop. Dette er helt i tråd med traditionen under kronemøntfoden. Siden Christian IX og Dronning Louises guldbryllop i 1892 er der således udsendt erindringsmønter ved regentparrets sølv- og guldbryllop. Omstændighederne omkring guldbryluppet har dog været noget specielle, og mønten er formentlig den eneste officielle markering af begivenheden. Men nok om det.

Mønten følger også på andre områder en mangeårig tradition, idet den er udsendt dels som en almindelig cirkulationsmønt på 20 kroner, dels som en særlig samlerrudgave i finsølv med et pålydende på 500 kroner. Men her hører traditionen så også op. Det er således den første mønt, der ikke er slået i Danmark på Den Kgl. Mønt men fremstillet af den finske mønt, Suomen Rahapaja Oy, som er den nye producent af danske mønter.

Mønten er også bemærkelsesværdig på andre måder. Navnet "Danmark" mangler således fuldstændig på mønten. Det er vist alle steder en fast regel, at udstederlandet anføres, evt. i forbindelse med monarkens titel. For udlændinge må mønten blive noget af et mysterium. Og det kunne faktisk udmærket



lade sig gøre at anføre landenavnet på en kunstnerisk fin måde. Navnet kunne f.eks. præges negativt i bunden af forsiden i tøjlet på Dronningen og Prinsen. Det ville så betyde, at initialerne for møntdirektør og medaljør måtte flyttes eller udelades. Bedst ville nok være helt at udelade mærkerne; den praksis fulgte man i øvrigt i årene 2002-2013. Men, ellers kunne de godt diskret anføres på bagsiden. Det kan i øvrigt bemærkes, at praksis med at anføre møntdirektørmærket før medaljøren her er forladt; de anføres i den omvendte rækkefølge. Hvorfor?

Det forekommer også ukorrekt at medtage hjertet mellem medaljøren og møntdirektøren. På dette sted signalerer det møntstedsmærke, og det er ikke længere et hjerte, da mønten er præget af den finske mønt. Derimod er der ingen indvendinger mod, at hjertet bruges i monogrammet og på forsiden som adskillelse mellem Dronningen og Prinsen; disse steder er det en dekoration. Derfor kan hjerterne også fortsat indgå i den nuværende møntserie, hvor de hidtil har tjent to formål; som dekoration og som møntstedsmærke. Fremover vil det kun være som dekoration.

Så altså på mange måder en interessant mønt. NR

MØNTBØRS LUND-2017

Lørdag 30. september kl. 11-16

Hotel Lundia, Lund

(150 m øst for jernbanestationen · entre skr. 20,-)



**Arrangeret af Sveriges
Mynthandlares Förening**

25-års jubilæum

Indehaverne af Pilegaards Antikvariat og Mønthandel, Algade 65 i Aalborg, Alina og Jens Pilegaard, fejrer lørdag d. 1. juli 25-års jubilæum.

Danmarks ældste familiedrevne antikvariat, der også er provinsens største, blev grundlagt i 1963 af Gunnar og Lidi Pilegaard. Jens var en årrække boghandler i København, men vendte i 1986 tilbage til familiefirmaet i Aalborg. Året efter blev han gift med Alina, og parret overtog familiefirmaet i 1992.

Antikvariatet handler primært med bøger, men også mønter og pengesedler fylder meget i sortimentet, samt køb og salg af guld og sølv. Den numismatiske afdeling har også en engrosafdeling med egen fabrikation af møntalbum og andet tilbehør til opbevaring af mønter.

Dagen fejres under private former.



BØRSER & MARKEDER

LONDON. Hver lørdag Charing Cross Market, Embankment Place.

LONDON. 2. sept. og 4. nov. The London Coin Fair. coinfairs.co.uk.

ODENSE. Dansk Møntforum afholder søndag 17. sept. kl. 10-15 Byttetdag 2017 på Skt. Jørgens Engen 2, Odense med ca. 20 møntklubber fra Sjælland og Fyn. Udstillinger, 2 mønthandlere, auktion m.m., bytte- og krejlerborde. Danskmoentforum.dk.

COPENHAGEN COIN FAIR 29. okt. kl. 10-16. **Scandic Hotel Copenhagen**, Vester Søgade 6, København. Dansk Numismatisk forening. Entré 80 kr. (medlemmer af DNF gratis). Se også hjemmesiden: www.cphcoinfair.dk

UDSTILLINGER

‘**Viking: Rediscover the Legend**’. Yorkshiremuseum.org.uk

har siden maj udstillet de mest betydningsfulde vikingefund i England.



Dansk Numismatisk Forening

Ordinær generalforsamling

I henhold til foreningens vedtægter §7
indkaldes hermed til ordinær generalforsamling

Lørdag 28. oktober 2017, kl. 17.30
Hotel Scandic København, Vester Søgade 6

Dagsorden:

1. Valg af dirigent.
2. Formandens beretning.
3. Kassereren fremlægger revideret regnskab.
4. Indkomne forslag.
5. Fastsættelse af kontingent 2018 – 2019.
6. Valg til Bestyrelsen; Henning I. Larsen, Torben Juul Hansen.
Henrik Jensen ønsker ikke genvalg.
Bestyrelsen foreslår Michael Wagner Christensen.
7. Valg af revisorer; Hans Nielsen og Niels Bro-Rasmussen.
8. Eventuelt.

Forslag, der ønskes behandlet på generalforsamlingen, skal være formanden i hænde senest én måned inden generalforsamlingen

Efter generalforsamlingen arrangeres spisning på Hotel Scandic.

To retter med vin; 300,- Tilmelding senest 22. oktober til

Preben Nielsen 20 20 78 16 – formand@numismatik.dk

Jørgen Hede

29. november 1921 – 24. maj 2017

Landsretssagfører Jørgen Hede var tredje generation i en københavnsk advokat- og numismatikerfamilie. Ligesom sin far Holger Hede (1894-1984) var han knyttet til Forsikringsselskabet 'Haand i Haand', der senere blev fusioneret med 'Hafnia', hvor han var leder af advokatforsikringen.

Jørgen Hede var levende interesseret i numismatik hvad han bl.a. viste ved at være med i bestyrelsen for det af faderen grundlagte 'Den kgl. Mønt- og Medallesamlings Venneselskab' samt som formand for samme i en årrække til 2008. Sammen med broderen Torben stod han for salget af Holger Hedes store danske samling, godt 1.900 mønter og medaljer, der blev solgt på tre auktioner i København (Bruun Rasmussen og Ahlström), 1988, 1991 og 1994. Katalogerne var udarbejdet i samarbejde med Bruun Rasmussen Kunstauktioner og B. Ahlström Mynthandel AB. Jørgen Hede var siden 2001 æresmedlem af Dansk Numismatisk Forening.

For undertegnede var Jørgen Hede en fremragende rådgiver i vanskelige faglige sager, og jeg mindes ham med taknemmelighed. I øvrigt var han i mange forskellige sammenhænge en ypperlig repræsentant for borgerlig københavnsk kultur. Under Besættelsen hjalp Jørgen Hede med sin broder Torben i 1943 til at bjerge jøderne over Øresund, mens farfaderen Christian Hede (1864-1950) hjalp med en smuk check til fiskerne for brugen af deres både. I øvrigt var Jørgen Hede under Frihedskampen aktiv i Modstandsbevægelsen (Holger Danske).

Jørgen Steen Jensen



KØB · SALG · VURDERING

Italienske og udenlandske mønter og pengesedler samt italienske medaljer

Numismatik Farina

Mørbjergparken 7 · Vindinge · 4000 Roskilde · Tlf./Fax. 46 36 80 95 · E-mail: farina@privat.dk

DANSK NUMISMATISK FORENING



Medlemsmøder

Medlemsmøderne med auktioner afholdes onsdage i:

Bethesda

Rømersgade 17, 1362 Kbh K

Auktionseftersyn kl. 18.15 - 19.00

Auktion kl. 19.15

Onsdag 20. september

Auktion 528

Helle Horsnæs: "Møntdanefæ før og nu. Praksis, muligheder og udfordringer"

Onsdag 18. oktober

Auktion 529

Preben Nielsen: "2 skilling 1686"

Lørdag 28. oktober, general-forsamling

Auktion 530

Efter mødet arrangeres spisning på Hotel Scandic.

Tilmelding til Preben Nielsen.

Søndag 29. oktober

Møntbørs i Hotel Scandic, kl. 10-16.

Onsdag 15. november

Auktion 531



Fraktionsmøder

Fraktionsmøderne afholdes kl. 19.00-21.00 i foreningens bibliotek:

**Sønder Boulevard 65, Stuen
København V**

MEDALJER

Mandag 2. oktober kl. 18 - 20

Medaljer med tilknytning til Grønland.
Deltagelse i spisning kl. 17.30 - tilmelding til Preben Nielsen.

PENGESEDLER

Første tirsdag i måneden kl. 19-21

5. september HongKong og Macao

3. oktober Rusland før 1917

7. november Guatemala, El Salvador og Honduras

ANTIK & MIDDELALDER

Onsdag 25. oktober kl. 19.

Galerius' triumfbue i Thessaloniki.

Tirsdag 19. december kl. 18.

Lidt Juulefrokost og møntballade.

Formand**Preben Nielsen**

20 20 78 16

formand@numismatik.dk

Næstformand**John Lind**

20 70 85 78 - til kl. 21.00

webmaster@numismatik.dk

Bestyrelsesmedlem**René Villadsen**

40 56 89 06

nyhedsbrev@numismatik.dk

Kasserer**Henning Ingemann Larsen**

25 33 71 42

kasserer@numismatik.dk

Bankkonto: Den Danske Bank

Reg: 1551 Konto: 3517 556300

Provinsrepræsentant**Birger Bentsen**

20 27 42 73

brevbud@numismatik.dk

Sekretær**Lars Christensen**

sekretaer@numismatik.dk

Bestyrelsesmedlem**Mads Smedman**

40 36 16 84

Bestyrelsesmedlem**Henrik Jensen**

39 56 07 90

Bestyrelsesmedlem**Torben Juul Hansen**

32 97 43 93

num-rap@numismatik.dk

DNF-kalenderen**September**

5. Tirsdag Seddel-fraktionen - SB65
 20. Onsdag Bethesda, Rømersgade 17.
 Auktion 528.

Oktober

2. Mandag Medalje-fraktionen - SB65
 3. Tirsdag Seddel-fraktionen - SB65
 18. Onsdag Bethesda, Rømersgade 17.
 Auktion 529.
 25. Onsdag ANTIK-fraktionen - SB65
 28. Lørdag Generalforsamling på
 Hotel Scandic.
 Auktion 530.
 29. Søndag Møntbørs på Hotel Scandic.

November

7. Tirsdag Seddel-fraktionen - SB65
 15. Onsdag Bethesda, Rømersgade 17.
 Auktion 531.

Brevbud

**Brevbud afgives bedst og
 lettest på vores hjemmeside:**

numismatik.dk

Vær venlig at afgive brevbudene i god tid, da det er tidskrævende at registrere dem – især når der kommer mange bud i sidste øjeblik.

Brevbud kan også afgives via mail eller brev til provinsrepræsentanten

brevbud@numismatik.dk

BEMÆRK:

Der lukkes for budgivning dagen før auktionen – kl. 18.00



Your Treasures are in Good Hands with us



- Over 35 years of experience and expertise
- More than 10,000 clients worldwide
- Top quality color printed catalogues
- International customer care:
Phone +49 541 9620-20

Yearly 4 internationally recognized
auctions for coins and medals
with remarkable hammer prices!

Profit from our experience of more than 130 successful auctions –
consign your coins and medals! More information: www.kuenker.com



Fritz Rudolf Künker GmbH & Co. KG
Gutenbergstraße 23 · 49076 Osnabrück · Germany
Phone +49 541 9620-20 · Fax +49 541 9620-222

www.kuenker.com · service@kuenker.com

Located in: Berlin, Munich, Osnabrueck

